

Notre concept

2024



LES
COCONCEPTEURS





LES COCONCEPTEURS
BY ECOSSATURE



LES COCONCEPTEURS, CONSTRUCTEUR DE CABANES HAUT DE GAMME

Nos cabanes haut de gamme sont conçues et fabriquées en Ile de France. Ecofriendly, nous proposons des constructions à la fois design et qualitatives, le tout clé en main. De vrais cocoons à installer en pleine nature ou en milieu urbain !

POURQUOI LES COCONCEPTEURS ?

NOTRE NOM S'INSPIRE DE LA **COCONCEPTION**, NOUVELLE TENDANCE QUI IMPLIQUE LE CLIENT DÈS LA CONCEPTION DU PROJET, ET DU **COCON**, VÉRITABLE MAISON CONFORTABLE ET COSY COMME NOS CABANES !



LES COCONCEPTEURS
BY ECOSIGNATURE

DONNEZ A VOTRE PROJET UNE DIMENSION "INSOLITE ET HAUT DE GAMME"

~260 M€ en 2019 en France
dans le marché de l'insolite

903 établissements touristiques
proposent une offre insolite

8% seulement des
hébergements proposent
une gamme "confort/luxe"
avec des toilettes, une salle
de bain et une installation
bien être.

375€ est le prix pour une nuit
moyen payé par les
occupants d'une cabane
sur pilotis avec spa privatif
(260€ sans spa)





LES COCONCEPTEURS
BY ECOSSATURE

Nos cabanes haut de gamme respectent les normes en vigueur pour la construction ossature bois.

Elles n'ont de cabane que le nom : isolation parfaite, habitables quatre saisons, raccordées à l'eau et à l'électricité (si vous le souhaitez) et équipées des commodités, elles proposent une expérience unique et confortable.

Tous nos bois et menuiseries proviennent de scieries françaises.

Artisans et fiers de l'être nous n'avons pas d'usine mais des ateliers où nous construisons à la main nos cabanes haut de gamme.

Nos cabanes sont sous garantie décennale et aussi durables qu'une maison ossature bois classique.



Découvrez les différentes étapes pour installer une cabane haut de gamme clé en main

- 01** Choisissez votre formule :
Nous proposons des inspirations déjà développées pour vous (*page 6 à 17*) ou de développer un produit sur mesure avec notre forfait création (*page 18*) !
- 02** Envoyez-nous les contours de votre projet
- 03** Organisons une rencontre
- 04** Nous construisons et venons monter la cabane dans votre camping





LA COCOSMIQUE

Une expérience entièrement tournée vers la nature grâce à son toit et ses grandes parois vitrées. Composée d'une chambre fermée entièrement vitrée, d'une mezzanine et d'un espace de vie équipé d'un canapé lit, elle permet d'accueillir une **famille ou un groupe de 4 à 6 personnes**. Vous pouvez choisir une implantation au sol ou sur pilotis allant jusqu'à 3 mètres de haut.



Matériaux proposés



Plancher en :
chêne massif
ou 3 plis épicéa



Terrasse en :
mélèze ou
douglas traité cl3 incolore



Menuiseries en :
pin / chêne
aluminium ou acier



Parement intérieur en :
lambris chêne ou épicéa massif
ou CP chêne / peuplier



Recouvrement en :
zinc / tuile de bois / bac acier
bardage extérieur douglas traité
cl3 incolore



LA COCOSMIQUE

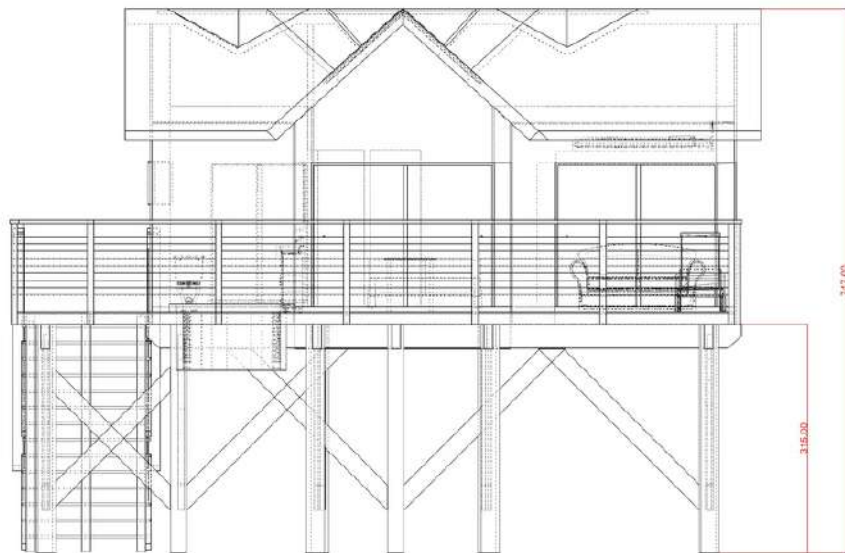
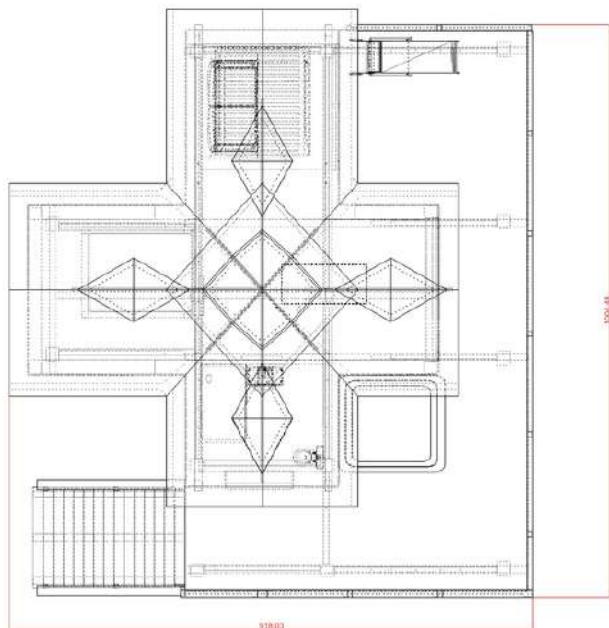

Caractéristiques techniques



Dimensions :
35m² intérieur
30m² de terrasse



Structure :
sur pilotis,
fondations incluses



Garantie :
construction sous
garantie décennale



Isolation :
140 mm en laine de bois
(condition RT 2012)
RE2020 possible



Eau & électricité :
Raccordement à l'eau et à
l'électricité
(sous condition de présence
des réseaux à l'emplacement
de la cabane)



Respect des DTU
« 31.2 / La conception de
l'ossature bois - 41.2 /
Bardage étanchéité - 39
/ vitrage - 31.3 /
Charpente - 36.5 / Pose
des menuiseries »



Vous souhaitez une cabane respectueuse de l'environnement ? Nous pouvons la préparer pour l'installation de panneaux solaires, d'un récupérateur d'eau de pluie ou encore d'un toilette sèche.



LA COCODUO

La Cocoduo propose un moment privilégié **pour deux personnes** dans un cocon mélangeant la chaleur du bois et la transparence du vitrage pour une vue en direct sur les étoiles. Notre conseil, équiper la cocobane d'une baignoire balnéothérapie pour offrir à ses occupants un véritable moment de détente. Vous pouvez choisir une implantation au sol ou sur pilotis allant jusqu'à 3 mètres de haut.





Matériaux proposés



Plancher en :
chêne massif
ou 3 plis épicéa



Terrasse en :
mélèze ou
douglas traité cl3 incolore



Menuiseries en
pin / chêne
ou aluminium / acier



Parement intérieur en :
lambris chêne ou épicéa massif
ou CP chêne / peuplier



Garde-corps fait main en :
mélèze
ou acier thermolaqué
(cataphorèse)



Toit et vitrage en option :
Stopsol avec effet miroir
pour un confort
thermique et une vision
nocturne



LA COCODUO

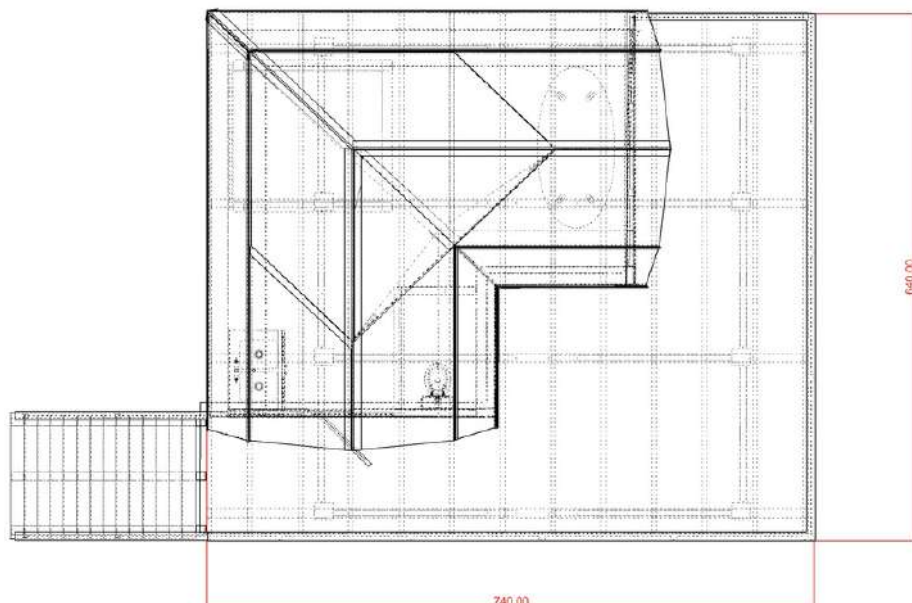

Sa dimension est pensée pour se limiter à une déclaration préalable de travaux (-20m²) plutôt qu'à une demande de permis de construire (+20m²)*

**Informations pouvant varier selon les communes, nous vous conseillons de vous rapprocher du service urbanisme de votre mairie avant toute chose.*

Caractéristiques techniques



Dimensions :
20m² intérieur
15m² de terrasse



Structure :
sur pilotis,
fondations incluses



Garantie :
construction sous
garantie décennale



Isolation :
140 mm en laine de bois
(condition RT 2012)
RE2020 possible



Eau & électricité :
Raccordement à l'eau et à
l'électricité
(sous condition de présence
des réseaux à l'emplacement
de la cabane)



Respect des DTU
« 31.2 / La conception de
l'ossature bois - 41.2 /
Bardage étanchéité - 39
/ vitrage - 31.3 /
Charpente - 36.5 / Pose
des menuiseries »



Vous souhaitez une cabane respectueuse de l'environnement ? Nous pouvons la préparer pour l'installation de panneaux solaires, d'un récupérateur d'eau de pluie ou encore d'un toilette sèche.



LA COCORIZON

La cocorizon tire son originalité de sa forme octogonale offrant un panorama 180° sur l'horizon. Nous pouvons adapter son toit selon vos besoins : plat, végétalisé, en terrasse ou à 8 pans ! Vous pouvez choisir une implantation au sol ou sur pilotis allant jusqu'à 3 mètres de haut. Notre conseil : équiper sa terrasse d'un jacuzzi pour un maximum d'attractivité.





Matériaux proposés



Plancher en :
chêne massif
ou 3 plis épicéa



Terrasse en :
mélèze ou
douglas traité cl3 incolore



Menuiseries en :
pin / chêne
ou aluminium / acier



Parement intérieur en :
lambris chêne ou épicéa massif
ou CP chêne / peuplier



Garde-corps fait main en :
mélèze
ou acier thermolaqué
(cataphorèse)



Toit :
Plat et/ou végétalisé
Terrasse
Pointu à 8 pans en zinc

Recouvrement en :
zinc / tuile de bois / bac acier
bardage extérieur douglas traité
cl3 incolore



LA COCORIZON

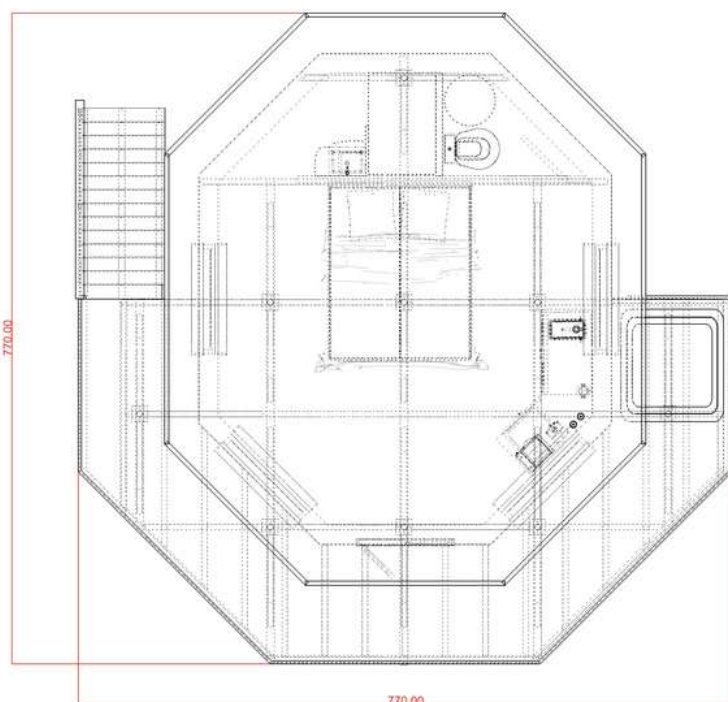

Sa dimension est pensée pour se limiter à une déclaration préalable de travaux (-20m²) plutôt qu'à une demande de permis de construire (+20m²)*

**Informations pouvant varier selon les communes, nous vous conseillons de vous rapprocher du service urbanisme de votre mairie avant toute chose.*

Caractéristiques techniques



Dimensions :
20m² intérieur
15m² de terrasse



Structure :
sur pilotis,
fondations incluses



Garantie :
construction sous
garantie décennale



Isolation :
140 mm en laine de bois
(condition RT 2012)
RE2020 possible



Eau & électricité :
Raccordement à l'eau et à
l'électricité
(sous condition de présence
des réseaux à l'emplacement
de la cabane)



Respect des DTU :
« 31.2 / La conception de
l'ossature bois - 41.2 /
Bardage étanchéité - 39
/ vitrage - 31.3 /
Charpente - 36.5 / Pose
des menuiseries »



Vous souhaitez une cabane respectueuse de l'environnement ? Nous pouvons la préparer pour l'installation de panneaux solaires, d'un récupérateur d'eau de pluie ou encore d'un toilette sèche.



LA COCOSY

La cocosy est le plus petit de nos modèles, sa forme et son auvent asymétrique lui apporte une originalité toute particulière et évite le vis à vis. Un véritable cocon, parfait pour une chambre unique qui peut être complété par l'accès à des sanitaires collectifs ! Vous pouvez choisir une implantation au sol ou sur pilotis allant jusqu'à 3 mètres de haut.

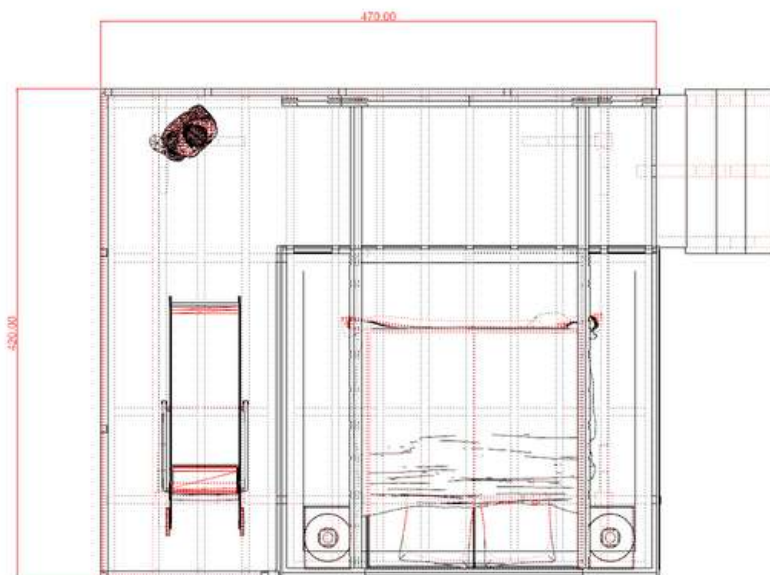



Matériaux proposés



Plancher en :
chêne massif
ou 3 plis épicéa



Terrasse en :
mélèze ou
douglas traité cl3 incolore



Menuiseries en :
pin / chêne
ou aluminium



Parement intérieur en :
chêne
ou CP peuplier



Recouvrement en :
zinc / tuile de bois
bardage extérieur douglas traité
cl3 incolore / bruyère



LA COCOSY

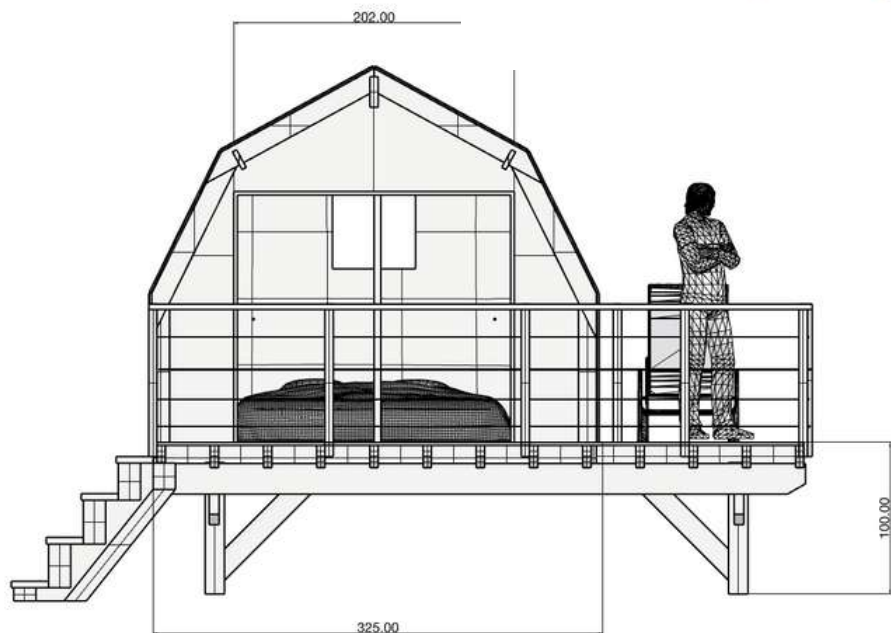

Sa dimension est pensée pour être construite sans demande administrative particulière, en effet en dessous de 5m² cela n'est pas nécessaire.*

**Informations pouvant varier selon les communes, nous vous conseillons de vous rapprocher du service urbanisme de votre mairie avant toute chose.*

Caractéristiques techniques



Dimensions :

5m² intérieur (loi Carrez)
5m² de terrasse



Structure :

sur pilotis,
fondations incluses



Garantie :

construction sous
garantie décennale



Isolation :

100 mm en laine de bois
(condition RT 2012
possible en 140 mm)



Eau & électricité :

Raccordement à l'eau et à
l'électricité
(sous condition de présence
des réseaux à l'emplacement
de la cabane)



Respect des DTU :

« 31.2 / La conception de
l'ossature bois - 41.2 /
Bardage étanchéité - 39
/ vitrage - 31.3 /
Charpente - 36.5 / Pose
des menuiseries »



Vous souhaitez une cabane respectueuse de l'environnement ? Nous pouvons la préparer pour l'installation de panneaux solaires.



LE COEIL

La coeil est le plus petit de nos modèles, sa forme et sa porte sur vérin lui apporte une originalité toute particulière. Ses hublot de 160 cm de diamètre vous permettront de contempler la nature de part et d'autre du cocon. Juste un lit douillet, perché à plus ou moins 5 mètres avec un accès passerelle qui peut être complété par des sanitaires collectifs ! Vous pouvez choisir une implantation au sol ou sur suspendu allant jusqu'à 5 mètres de haut.

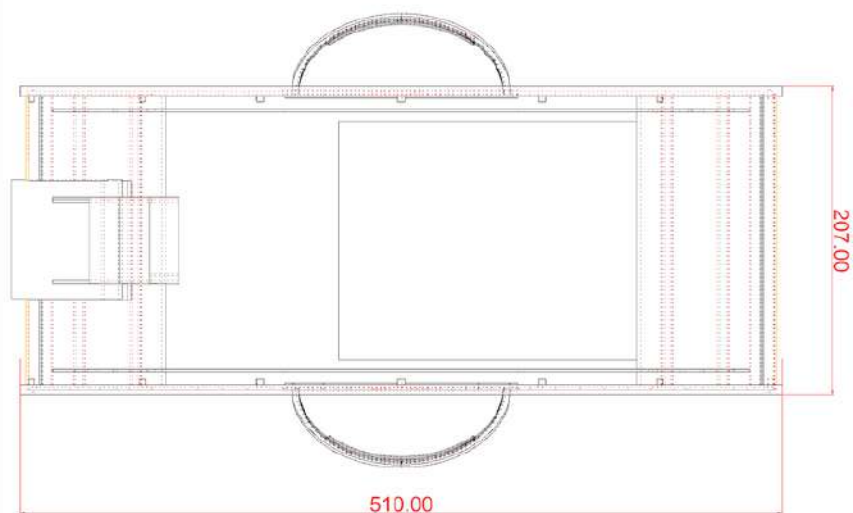

LE COEIL



Matériaux proposés



Plancher en :
chêne massif
ou 3 plis épicéa



Menuiseries en :
aluminium



Parement intérieur en :
chêne
ou CP peuplier



Recouvrement en :
zinc / PLX / tuile de bois
bardage extérieur douglas traité
cl3 incolore / bruyère



LE COEIL

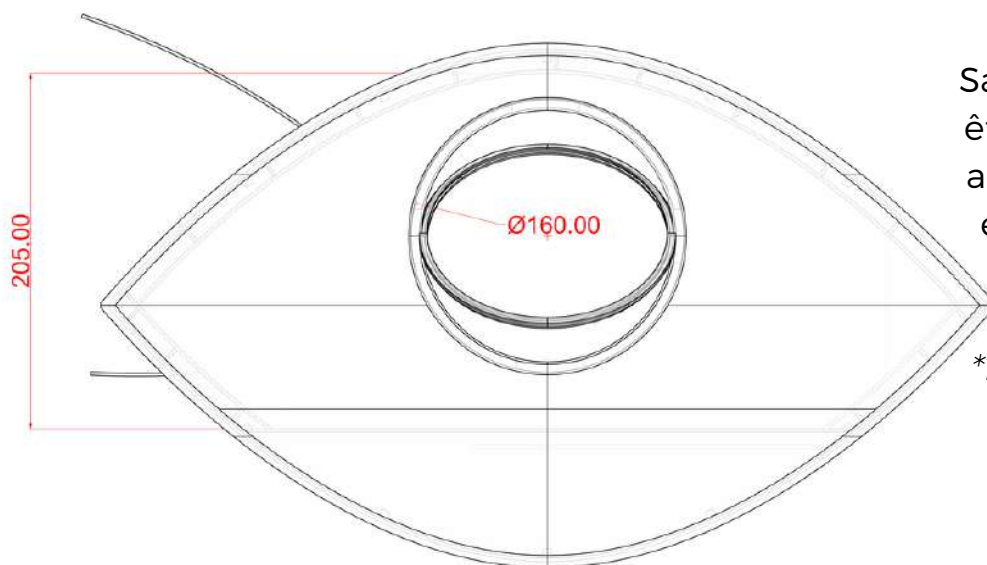

Sa dimension est pensée pour être construite sans demande administrative particulière, en effet en dessous de 5m² cela n'est pas nécessaire.*

**Informations pouvant varier selon les communes, nous vous conseillons de vous rapprocher du service urbanisme de votre mairie avant toute chose.*

Caractéristiques techniques



Dimensions :

2m² intérieur (loi Carrez)



Structure :

sur pilotis,
fondations incluses OU suspendue



Garantie :

construction sous
garantie décennale



Isolation :

80 mm en laine de bois



Eau & électricité :

Raccordement à l'électricité
(sous condition de présence
des réseaux à l'emplacement
de la cabane)



Respect des DTU :

« 31.2 / La conception de
l'ossature bois - 41.2 /
Bardage étanchéité - 39
/ vitrage - 31.3 /
Charpente - 36.5 / Pose
des menuiseries »



Vous souhaitez une cabane respectueuse de l'environnement ? Nous pouvons la préparer pour l'installation de panneaux solaires.

Vous souhaitez acquérir un modèle unique ? Nous serons ravis de vous accompagner dans votre projet avec comme maître mot, la co-conception.

Notre forfait création permet de développer une cabane sur mesure ou étudier la faisabilité de votre projet. Pour cela, il nous faut votre cahier des charges :

- Un rapide descriptif du projet
- Un récapitulatif des « équipements » : salle de bain, toilettes, nombre de lit, kitchenette ect...
- Des inspirations pour votre future cabane (images, croquis)
- Une enveloppe budgétaire
- Toute information / élément que vous jugez bon de nous faire savoir (photo du lieu etc...)

C'est ensuite au tour de nos dessinateurs de créer une esquisse via un logiciel de conception 3D.

Notre équipe vous accompagne tout au long de votre projet jusqu'à la livraison d'**un dossier technique complet** avec des plans de votre construction, un plan de masse, un plan de situation ainsi qu'un rendu 3D dans une photo de votre lieu d'implantation (+200€ TTC).

Ces éléments se montreront essentiels dans le cadre de vos démarches administratives.



Prix : 800€ HT
(960€ TTC)

Contact

**Les Coconcepteurs
by ECOSSATURE**

19 rue Montmartre
75001 PARIS

www.lescoconcepteurs.fr

contact@lescoconcepteurs.fr

06 18 01 68 40

